

## 快速安装指南

腾达智能摄像机户外版  
CT6系列

### 包装清单

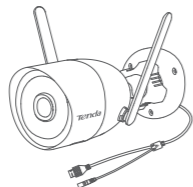

摄像机×1



电源适配器×1

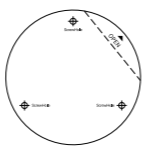

定位贴×1

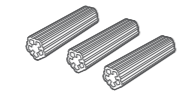

膨胀螺管×3  
(高6.6mm,内径2.4mm,长度26.4mm)

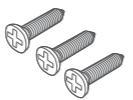

螺钉×3  
(BA3\*25mm,头径6.0mm)

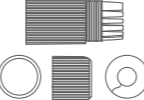

防水套件×1



快速安装指南×1

首次使用本摄像机前,请先阅读此指南,以快速安装摄像机。若要详细了解产品信息或更多功能设置,请访问 [www.tenda.com.cn](http://www.tenda.com.cn) 或扫描本指南背面的“相关资料”二维码。

### 设备外观

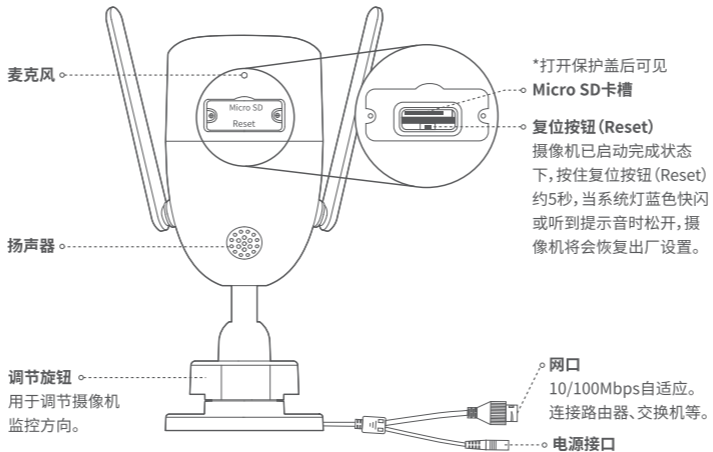
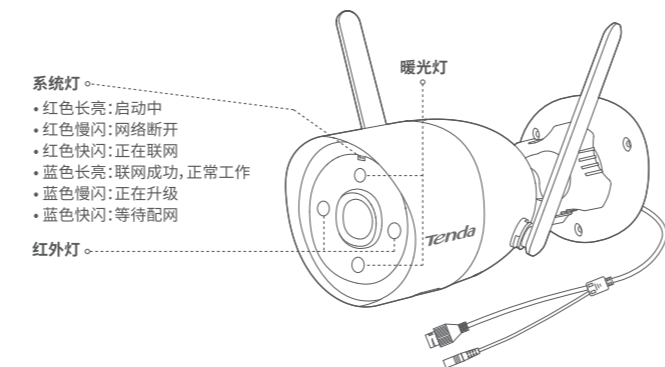

### 添加设备到“腾达安防”App

提示  
添加摄像机前,请确保路由器已成功联网且没有开启过滤功能。

① 手机连接到互联网。扫描以下二维码,或者在手机的应用市场或App Store 中搜索**腾达安防**,将**腾达安防App**下载并安装到手机上。



扫描下载腾达安防App

② 将摄像机通电。  
摄像机通电后,系统灯红色长亮,表示正在启动。当系统灯蓝色快闪时,摄像机启动完成,等待配网。

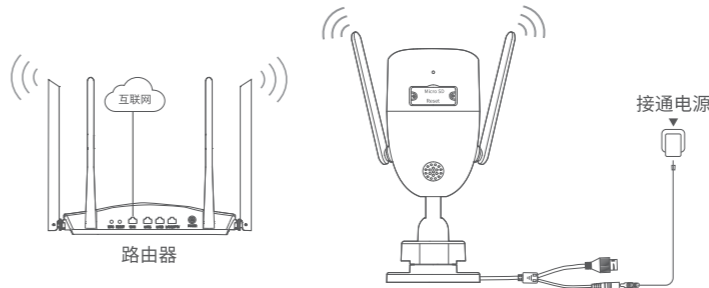

③ 运行**腾达安防App**,根据提示完成用户注册。进入“首页”,点击**立即添加设备**或页面右上角的**+**。

④ 扫描摄像机机身贴纸上的二维码,然后根据App提示操作。

### 安装设备

#### ■ 安装机身

本摄像机支持壁挂安装、吸顶安装。

提示  
— 安装墙面应具备一定的厚度且承重能力在摄像机总重的3倍以上。  
— 安装过程中,可能会用到冲击钻、钻头、橡胶锤、螺丝刀、梯子等工具,请自备。

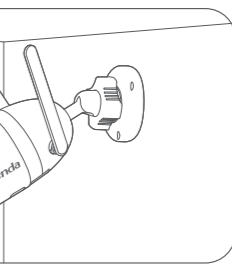
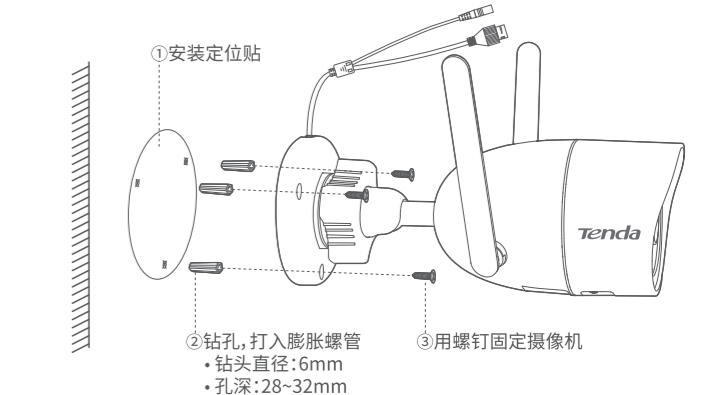

壁挂安装示意图

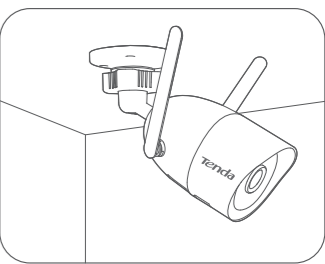

吸顶安装示意图

#### ■ 调节监控方向

拧松调节旋钮,根据实际情况调整摄像机的监控方向。调整完成后,拧紧调节旋钮即可。

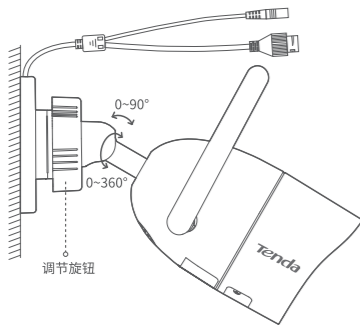

#### ■ 安装网口防水套件

如果摄像机安装在户外,需要对网口进行防水保护。

注意  
配套的防水套件不适用于水晶头有保护套的网线,网线示例如右图。

摄像机网口连接网线时,防水安装步骤如下。如果摄像机网口未接网线,建议安装防水套件后缠上防水胶带。

- ① 将O型胶圈套在摄像机网口上。
- ② 将网线依次穿过固定螺帽、防水胶圈、防水帽主体,然后插入摄像机网口。
- ③ 将防水帽主体套入摄像机网口,将防水胶圈塞入防水帽主体内,再拧紧固定螺帽。

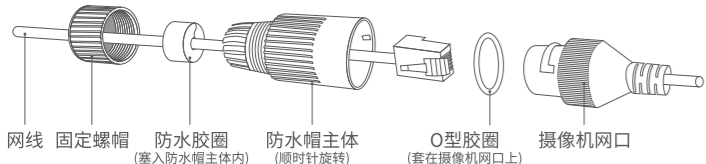

### 常见问题解答

#### 问1: 添加摄像机失败,怎么办?

- 请确保路由器已成功联网。
- 本摄像机仅支持连接2.4GHz无线网络,添加摄像机时,手机需连接2.4GHz无线网络。
- 添加摄像机时,不建议隐藏路由器的无线网络(添加成功后可以隐藏)。
- 请确认摄像机系统灯是否为“蓝色快闪”,如果不是,请将摄像机恢复出厂设置后重试。恢复出厂设置方法:摄像机已启动完成状态下,按下复位按钮(Reset)约5秒,当系统灯蓝色快闪或听到提示音后松开,摄像机将会恢复出厂设置。

#### 问2: 视频预览不流畅,怎么办?

- 请检查路由器网络是否通畅。
- 将路由器靠近摄像机并调节摄像机天线角度。
- 用手机流量预览视频时,请确保手机网络通畅。
- 视频清晰度支持**自动、流畅、超清**,您可根据网络情况调整清晰度。

#### 问3: 如何存储录像?

- 方法1:** 安装Micro SD卡到摄像机。Micro SD卡的录像模式支持**报警录像**和**全天录像**,默认为报警录像,可根据实际情况修改。  
**方法:** 运行**腾达安防App**,在**首页**选择摄像机,点击右上角**设置**(⊙)→**SD卡录像设置**,然后选择相应的录像模式。
- 方法2:** 在**腾达安防App**上购买云存储服务。  
**方法:** 运行**腾达安防App**,在**首页**选择摄像机,然后点击左下角的**云存储**。首次激活赠送3个月【7天循环侦测录像】云存储。

#### 问4: 如何实现不管白天还是晚上,监控视频都是彩色画面?

将摄像机的“夜视模式”设置为**全彩夜视**。**方法:** 运行**腾达安防App**,在**首页**选择摄像机,点击右上角**设置**(⊙)→**夜视模式**,选择**全彩夜视**。

### 产品保修卡

感谢您购买Tenda产品,您在使用Tenda产品时将享有如下服务。

#### 一、保修承诺

产品类型	承诺政策	服务方式
塑壳路由器/交换机、无线信号扩展器、网卡、PoE分离器、PoE供电器、光纤收发器、光纤收发器机架、光纤模块、DSL产品、PON产品、电力线产品、3G/4G产品、智能插座、网络摄像机	一年保修	客户送修
无线AP、铁壳路由器/交换机、无线控制器	两年保修	客户送修

#### 说明:

保修的范围仅限于产品主机。电源线、各种连接线等配件不在保修范围内,若这些配件在购机后的7天内出现问题,可免费更换。  
若产品在购买后的15天内出现性能问题,且外观无划伤,可直接在购买处更换新产品。  
若产品在保修期间出现性能问题,请先与深圳市吉祥腾达科技有限公司取得联系,经检测:确认是产品问题的,可联系购买处免费更换同型号或与该产品性能相当的返修良品;确认产品无故障的,将原样退回。若产品外壳有明显划痕,只能进行免费维修。  
外置电源、无线外置天线的保修期为三个月。若电源有明显的硬件损伤、裂痕、断脚、严重变形,电源线有破损、断线、裸芯等现象则不予免费更换,用户可自行购买。  
经深圳市吉祥腾达科技有限公司保修过的产品,保修期仍然以原产品为准。

#### 二、下列情况不属于保修范围

- 超过保修期的。
- 客户私自拆装或维修过的。
- 人为损坏,受损变形的。
- 在高温、高压、潮湿等不正常环境下安装使用造成故障的。
- 雷击、水灾、地震等自然灾害造成损坏的。

#### 说明:

凡不在保修范围内的产品,我公司可以提供有偿维修服务。有偿维修后的产品,同一性能问题将享受自修复之日起三个月内的免费保修期。

#### 三、维修方式

- 在您送修产品之前,请致电Tenda技术支持热线,以确认产品故障。
- Tenda产品实行全国联保。如果您购买的产品出现保修范围内的硬件故障,在无法联系到经销商时,可凭该产品的购机发票到深圳市吉祥腾达科技有限公司售后服务中心获得保修服务;不能提供购机发票的,按产品出厂日期向后顺延两个月作为保修的起始日期。

#### 四、其它

- 上述服务承诺仅适用于我公司在中国售出的产品。对于产品在售出时另行约定了售后服务条款的,以深圳市吉祥腾达科技有限公司确认的合同为准。
- 生产日期见产品序列号:序列号的前四位数字代表生产日期的年月和,例如2101代表21年1月。

本承诺的解释权、修改权属深圳市吉祥腾达科技有限公司

部件名称	有毒有害物质或元素					
	铅(Pb)	汞(Hg)	镉(Cd)	六价铬(Cr(VI))	多溴联苯(PBB)	多溴二苯醚(PBDE)
结构件	○	○	○	○	○	○
单板/电路模块	×	○	○	○	○	○
电源适配器	×	○	○	○	○	○
线缆	○	○	○	○	○	○
附件	○	○	○	○	○	○

本表格依据SJ/T 11364的规定编制。  
○: 表示该有害物质在该部件所有均质材料中的含量均在GB/T 26572规定的限量要求以下。  
×: 表示该有害物质至少在该部件的某一均质材料中的含量超出GB/T 26572规定的限量要求。但因全球技术发展水平限制,目前业界没有成熟的替代方案。  
此环保使用期限只适用于产品在用户手册所规定的条件下工作。

- 工作温度: -30℃~60℃;工作湿度: (10~95)%RH,无凝露
- 电源插座应安装在设备附近并易于触及。



若您需要咨询客服、查看安装视频、了解设备使用小技巧等,建议关注腾达微信公众号。



腾达微信公众号

若您想了解产品最新资讯、优惠活动或加入粉丝俱乐部,建议关注腾达官方微博。



腾达官方微博

若您想获取设备的相关资料(如App配置指南、产品彩页等),请扫描下方二维码。



相关资料

深圳市吉祥腾达科技有限公司  
地址: 深圳市南山区西丽中山园路1001号TCL高新科技园E3栋6-8层  
网址: [www.tenda.com.cn](http://www.tenda.com.cn)  
技术支持邮箱: [tenda@tenda.com.cn](mailto:tenda@tenda.com.cn)  
技术支持热线: 400-6622-666  
服务时间: 周一至周日 上午9:00-12:00 下午13:30-18:00 (节假日除外)

版权所有©2021深圳市吉祥腾达科技有限公司。保留一切权利。  
由于产品版本升级或其它原因,本文档内容会不定期更新。文中所有信息仅作为使用指导,不构成任何形式的担保。